

Abstract not available for JP11500642T

Abstract of corresponding document: **WO9625886**

A system for performing an end-to-side vascular anastomosis, including an anastomosis device, an application instrument and methods for performing a vascular anastomosis. The system is applicable for performing an anastomosis between a vascular graft and the ascending aorta in coronary artery bypass surgery, particularly in port-access CABG surgery. A first aspect of the invention includes a vascular anastomosis staple. A first configuration has two parts: an anchor member (101), forming the attachment with the target vessel wall and a coupling member (102) forming the attachment with the bypass graft vessel. The anastomosis is completed by inserting the coupling member (102), with the graft vessel attached, into the anchor member (101). A second configuration combines the functions of the anchor member and the coupling member into a one-piece anastomosis staple. A second aspect of the invention includes an anastomotic fitting, having an inner flange over which the graft vessel is everted and an outer flange which contacts the exterior surface of the target vessel.

(19)日本国特許庁 (J P)

(12) 公表特許公報 (A)

(11)特許出願公表番号

特表平11-500642

(43)公表日 平成11年(1999)1月19日

(51)Int.Cl.<sup>5</sup>

A 6 1 B 17/115

識別記号

F I

A 6 1 B 17/11

3 1 0

審査請求 未請求 予備審査請求 有 (全202頁)

(21)出願番号 特願平8-525725  
 (86)(22)出願日 平成8年(1996)2月13日  
 (85)翻訳文提出日 平成9年(1997)8月25日  
 (86)国際出願番号 PCT/US96/01890  
 (87)国際公開番号 WO96/25886  
 (87)国際公開日 平成8年(1996)8月29日  
 (31)優先権主張番号 08/394, 333  
 (32)優先日 1995年2月24日  
 (33)優先権主張国 米国 (US)  
 (81)指定国 EP(AT, BE, CH, DE, DK, ES, FR, GB, GR, IE, IT, LU, M C, NL, PT, SE), AU, CA, JP

(71)出願人 ハートポート インコーポレイテッド  
 アメリカ合衆国 カリフォルニア州  
 94063 レッドウッド シティー チェサ  
 ピーク ドライヴ 200  
 (72)発明者 ギーフォード ハンソン エス ザ サード  
 アメリカ合衆国 カリフォルニア州  
 94062 ウッドサイド ウッドサイド ロ  
 ード 3180  
 (74)代理人 弁理士 中村 稔 (外6名)

最終頁に続く

(54)【発明の名称】 血管吻合を行なう装置および方法

(57)【要約】

吻合装置および付け器具を備えた端対側血管吻合を遂行するシステムおよび血管吻合を遂行する方法。本発明のシステムは、冠状動脈手術、特にポートアクセスCABG手術において、血管移植片と上行大動脈との間に吻合を遂行するのに適用できる。本発明の第1態様は、血管吻合ステープルを包含する。第1形態は2つの部品、すなわち、目標血管の壁へのアタッチメントを形成するアンカー部材(101)と、バイパス移植血管へのアタッチメントを形成するカップリング部材(102)とを有する。吻合は、移植血管が取り付けられたカップリング部材(102)を、アンカー部材(101)内に挿入することにより完了する。第2形態は、アンカー部材の機能と、カップリング部材の機能とを一部品吻合ステープルに組み合わせるものである。本発明の第2態様は、移植血管を外翻させる内側フランジおよび目標血管の外面に接触外側フランジを備えた吻合継手を包含する。

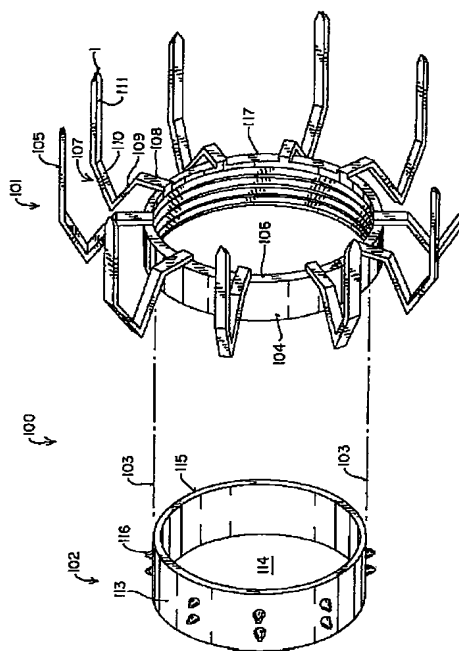

FIG. 1